

**1 ОСНОВНЫЕ СВЕДЕНИЯ ОБ ИЗДЕЛИИ**

Плата громкоговорящей связи НШЕК.465319.003 (далее по тексту «плата») применяется с системами диспетчеризации лифтов.

Условия эксплуатации, хранения и транспортирования - УХЛ4 по ГОСТ 15150.

**2 ТЕХНИЧЕСКИЕ ДАННЫЕ**

2.1 Мощность динамика	0,25 Вт
2.2 Габариты (с подключенными разъемами), ДхШхВ	80х25х22 мм

**3 КОМПЛЕКТНОСТЬ**

3.1 Плата громкоговорящей связи НШЕК.465319.003	1 шт.
3.2 Руководство по эксплуатации НШЕК.465319.003 РЭ	1 шт. на партию

**4 ГАРАНТИИ ИЗГОТОВИТЕЛЯ**

4.1 Изготовитель гарантирует соответствие платы требованиям технической документации при соблюдении условий эксплуатации, хранения и транспортирования.

4.2 Гарантийный срок эксплуатации – 2 года. Гарантийный срок исчисляется со дня ввода в эксплуатацию, но не позднее 6 месяцев со дня выпуска.

4.3 Изготовитель гарантирует безвозмездный ремонт в течение вышеуказанного срока при соблюдении потребителем условий эксплуатации, транспортирования и хранения.

4.4 При нарушении условий эксплуатации, транспортирования и хранения, а также при механических повреждениях платы, претензии по качеству работы не принимаются.

**5 СВИДЕТЕЛЬСТВО О ПРИЕМКЕ**

5.1 Партия плат громкоговорящей связи НШЕК.465319.003 соответствует комплекту конструкторской документации и признана годной к эксплуатации.

Дата выпуска \_\_\_\_\_

Штамп ОТК \_\_\_\_\_

Контролер ОТК \_\_\_\_\_

**6 СВЕДЕНИЯ О РЕКЛАМАЦИЯХ**

6.1 В случае отказа в работе платы в период гарантийного срока, необходимо акт о неисправности, плату и руководство направить в адрес предприятия-изготовителя:

390011, г. Рязань, а/я 91. Тел./факс (4912) 24-16-05, 45-83-44.

E-mail: [info@lift-neiron.ru](mailto:info@lift-neiron.ru) Сайт: [www.lift-neiron.ru](http://www.lift-neiron.ru)

**7 СВЕДЕНИЯ ОБ УТИЛИЗАЦИИ**

7.1 По окончании срока эксплуатации плата подлежит разборке и утилизации в установленном порядке. Утилизация включает в себя разборку на радиоэлементы. При утилизации не должны выделяться в почву, воду или воздух вредные для окружающей среды вещества.

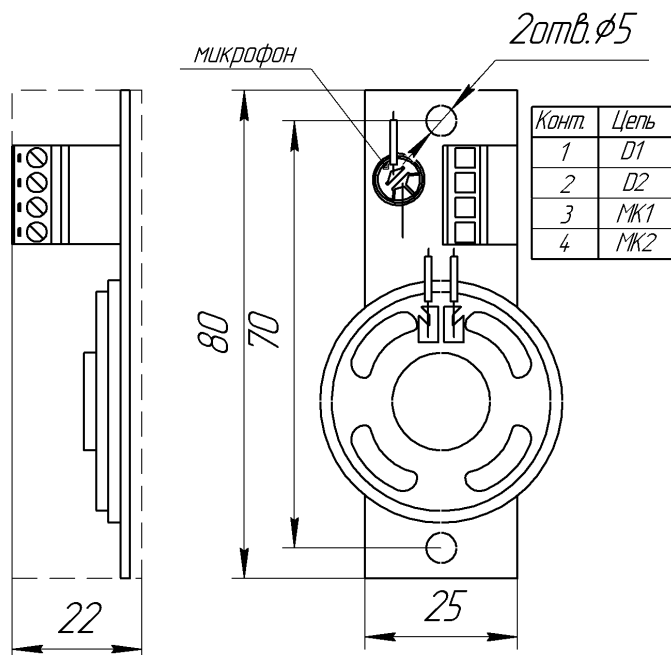
**ПРИЛОЖЕНИЕ**

Рис.1. Габаритные, установочные размеры и назначение колодок